

## MKT-Ri



Telefono Multifunzione

Manuale d'Uso

Rev. 1.3

## Introduzione

Congratulazioni per aver comprato MKT-Ri. Il vostro nuovo telefono multifunzione è stato progettato con funzionalità avanzate. La sua tecnologia vi consente di sfruttare i benefici offerti dai sistemi telefonici IPstage di OKI. Inoltre MKT-Ri offre un gran numero di caratteristiche, fra le quali:

- **Facilità di utilizzo** – menu comandi semplice da usare e ben 30 tasti configurabili a piacere (tasti di linea, numeri a chiamata rapida, ecc.) che semplificano l'uso del telefono anche da parte degli utenti meno esperti
- **Ampio display LCD** – orientabile in cinque angolazioni differenti e retroilluminabile in due colori per una migliore lettura
- **Rubrica telefonica alfanumerica** - vi consente di chiamare in modo automatico i numeri più utilizzati (fino a 1000). Vi permette di risparmiare tempo e denaro riducendo al minimo il tempo di composizione e la possibilità di errori
- **Vivavoce** – il microfono e l'altoparlante incorporati nel vostro telefono vi consentono di conversare a mani libere per parlare e ascoltare in totale libertà
- **Rubrica contatti con ben 1.000 numeri**
- **Registro chiamate in entrata e uscita** (sino a 20 chiamate)
- **Orologio integrato** con visualizzazione della data
- **Estetica raffinata e cover intercambiabili in tre colori differenti** - per una perfetta integrazione con il vostro ambiente domestico o professionale

...e molto altro ancora!

 *Il produttore, nell'intento di migliorare continuamente la qualità del prodotto, si riserva la facoltà di variare le specifiche in ogni momento e senza preavviso.*

 *Alcuni servizi sono disponibili solo se configurati dall'amministratore del sistema telefonico e se forniti dal vostro gestore telefonico.*

## Convenzioni

Per una lettura rapida e razionale abbiamo utilizzato simboli che evidenziano situazioni di massima attenzione, consigli pratici o semplici informazioni.

! Questo simbolo vuole richiamare la vostra attenzione. Contrassegna i passaggi da leggersi attentamente e seguire scrupolosamente per evitare di arrecare danno all'apparecchio e mettere in pericolo voi stessi ed altre persone. Allo stesso modo sono evidenziate importanti informazioni la cui ignoranza potrebbe seriamente compromettere il corretto utilizzo dell'apparecchio.

📄 Questo simbolo contrassegna nel manuale le note. Si tratta di un modo per fornire ulteriori informazioni a completamento del testo, così da assicurare una migliore comprensione e padronanza d'uso del prodotto.

Le parole chiave sono evidenziate in **grassetto**.

Fraasi e parole importanti sono evidenziate tramite sottolineatura.

Le indicazioni del display vengono rappresentate con **questo carattere** (Courier new)

Per ragioni tipografiche:

i seguenti tasti di navigazione nel menu sono abbreviati con questi simboli:

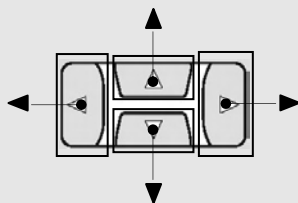

I tasti vengono indicati in grassetto fra parentesi quadre. Es. “premere **[ENTER]**” significa “premere il tasto ENTER”

I riferimenti di consultazione sono indicati con il simbolo . es. “→ 3.5” significa “consultare il par. 3.5”

## Informazioni su questo manuale

È stato fatto ogni sforzo per assicurarsi che le informazioni contenute in questo manuale siano complete, accurate e aggiornate. Tuttavia non viene data alcuna garanzia, implicita o esplicita, circa l'accuratezza e la completezza delle informazioni qui contenute. Per ogni dubbio sulle operazioni da effettuare, o richiesta di aiuto, contattate il vostro fornitore o installatore.

Il produttore non si assume alcuna responsabilità per le conseguenze di errori al di fuori del suo controllo. Inoltre non può garantire che modifiche all'apparecchio effettuate da personale non autorizzato non abbiano effetto sull'applicabilità delle informazioni contenute nel manuale.

Questa guida utente può essere modificata senza preavviso. Tutte le indicazioni qui riportate si riferiscono alla attuale versione del software. Si consiglia di verificare eventuali aggiornamenti del manuale sul sito [www.ipstage.it](http://www.ipstage.it).

Le schermate del display riprodotte in questo manuale sono a puro titolo esemplificativo.

Tutti i diritti sono riservati.

Salvo errori e omissioni

## Avvertenze importanti

! Il vostro telefono è stato accuratamente progettato per funzionare in tutta sicurezza ed affidabilità per anni. Tuttavia, come per ogni apparecchiatura elettrica, dovrete prendere alcune precauzioni per evitare danni a voi e al prodotto:

- Leggete attentamente le istruzioni riportate in questa guida e conservatela per poterla consultare in futuro
- Leggete e seguite tutte le avvertenze e istruzioni riportate su etichette apposte sull'apparecchio
- Non utilizzate il telefono se ha ricevuto un forte urto, è stato fatto cadere o è in ogni caso danneggiato; fatelo riparare da un centro assistenza autorizzato
- Non utilizzare il telefono in atmosfere esplosive, o in vicinanza di detonatori o materiali esplosivi
- Non utilizzate il telefono vicino all'acqua o ad altri liquidi di nessun genere. Se ritenete che del liquido sia penetrato nel telefono spegnetelo immediatamente, asciugatelo con un panno soffice e pulito e contattate il vostro rivenditore
- Questo telefono è stato progettato per essere utilizzato in interni. Non esponetelo mai a temperature troppo elevate o troppo basse. Non esponete il telefono ad eccessive vibrazioni così come ad eccessiva polvere o umidità o agenti atmosferici quali pioggia.
- Non tentate mai di smontare o riparare il telefono da soli (fatta eccezione per gli interventi di manutenzione descritti in questo manuale). Tentativi di riparazione da parte di personale non autorizzato fanno decadere immediatamente la garanzia. Contattate sempre il vostro rivenditore per l'assistenza.
- L'uso di qualsiasi parte non originale può dar luogo ad incendi e/o scosse elettriche, causando lesioni personali e/o danni; inoltre renderà nulla la garanzia
- Usate sempre il vostro buon senso! Non procedete se non siete ben certi di quanto state facendo. In caso di dubbi contattate il vostro installatore
- In caso di problemi, consultate accuratamente il manuale per trovarne la soluzione. Se non riuscite a risolverli contattate il rivenditore o l'per un ulteriore aiuto e/o per conoscere l'ubicazione del centro di assistenza autorizzato più vicino. Tentativi di riparazione da parte di personale non autorizzato fanno decadere la garanzia

## Sommario

Introduzione .....	2
Convenzioni .....	3
Informazioni su questo manuale .....	4
Avvertenze importanti .....	4
<b>1. Descrizione delle parti e loro funzioni.....</b>	<b>6</b>
1.1 Lato frontale .....	6
1.2 Tasti di navigazione.....	7
1.3 Lato posteriore .....	7
<b>2. Installazione .....</b>	<b>8</b>
2.1 Verifica del contenuto della confezione .....	8
2.2 Personalizzazione del telefono.....	8
2.3 Dove installare il telefono .....	9
2.4 Collegamento al centralino.....	9
<b>3. Informazioni fornite dal display .....</b>	<b>10</b>
<b>4. Personalizzazioni .....</b>	<b>11</b>
4.1 Regolazione livello suoneria.....	11
4.2 Regolazione volume microtelefono .....	11
4.3 Selezione Colore Illuminazione Display .....	11
4.4 Regolazione Contrasto Display .....	11
4.5 Selezione Modalità Illuminazione Display .....	11
4.6 Selezione della suoneria chiamate esterne.....	11
4.7 Selezione della suoneria chiamate interne.....	12
<b>5. Operazioni di base .....</b>	<b>13</b>
5.1 Come effettuare chiamate .....	13
5.2 Risposta alle Chiamate .....	13
5.3 Trasferimento chiamate.....	13
5.4 Vivavoce.....	14
<b>6. Utilizzo del Menu Principale .....</b>	<b>15</b>
6.1 Come accedere al Menu .....	15
6.2 Elenco delle voci del menu.....	16
<b>7. Rubrica, chiamate rapide e storico chiamate .....</b>	<b>17</b>
7.1 Rubrica telefonica.....	17
7.2 Immissione di un nome .....	19
7.3 Storico (registro) chiamate .....	20
7.4 Numeri abbreviati a chiamata rapida.....	21
<b>8. Deviazioni delle chiamate.....</b>	<b>22</b>
8.1 Deviazione incondizionata.....	22
8.2 Deviazione condizionata .....	22
8.3 Deviazione interna.....	22
8.4 Disattivazione deviazioni .....	23
<b>9. Altre funzioni .....</b>	<b>24</b>
9.1 Impostazione nome interno .....	24
<b>10. Codici funzione.....</b>	<b>25</b>
<b>11. Manutenzione .....</b>	<b>27</b>
11.1 Pulizia esterna.....	27
<b>12. Indice alfabetico .....</b>	<b>28</b>



- [8] **[EXT]** – consente di effettuare chiamate verso altri interni del centralino. Durante le conversazioni interne la pressione di **[EXT]** mette la chiamata in attesa e consente di effettuare altre operazioni (es. trasferta). La spia del tasto lampeggia quando si sta ricevendo una chiamata da un interno; rimane accesa in modo fisso quando l'interno è occupato.
- [9] **[MUTE]** – durante le conversazioni, disabilita temporaneamente il microfono. La spia integrata segnala la disabilitazione del microfono.
- [10] **[REDIAL]** – consente di richiamare l'ultimo numero composto.
- [11] **[SPK]** – Trasferisce la voce del chiamante dal microtelefono all'altoparlante (attivando il vivavoce) e viceversa. La spia integrata segnala l'attività del vivavoce.
- [12] **[HOLD]** – consente di mettere in attesa le chiamate in corso (solo chiamate esterne).
- [13] **Microfono** – quando utilizzate il vivavoce, la vostra voce viene captata dal microfono localizzato in questo punto
- [14] **Tasti numerici** – servono a comporre i numeri telefonici e a immettere i caratteri alfabetici nell'uso con la rubrica o con altre funzioni specifiche.
- [15] **Altoparlante** – emette il segnale della suoneria e, nell'uso in vivavoce, consente l'ascolto del vostro interlocutore senza dover alzare il microtelefono.
- [16] **Microtelefono** – si utilizza nelle normali chiamate telefoniche (quando non è necessario l'uso del vivavoce). Quando ci si trova all'interno di un menu (➔6), è possibile tornare in standby sollevando e riagganciando il microtelefono.

## 1.2 Tasti di navigazione

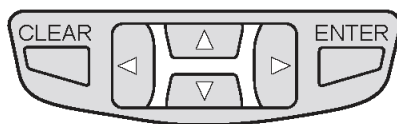

Le funzioni base di ogni tasto sono le seguenti:

◀ - in standby (attesa chiamate) richiama il registro delle chiamate effettuate.

▶ - in stand by richiama il registro delle chiamate ricevute. All'interno del menu principale consente di retrocedere di un livello nel menu.

▲ - in stand by consente di accedere al menu di impostazione delle impostazioni principali (volume, toni, contrasto display, ecc.). All'interno del menu principale consente di selezionare la voce precedente. Durante le conversazioni aumenta il volume di ascolto.

▼ - in stand by attiva il menu di ricerca dei numeri in rubrica. All'interno del menu principale consente di selezionare la voce successiva. Durante le conversazioni riduce il volume di ascolto.

**[ENTER]** – in stand by consente di accedere al menu principale delle impostazioni. All'interno del menu principale conferma la voce correntemente selezionata.

**[CLEAR]** – all'interno del menu, consente di retrocedere di un livello.

## 1.3 Lato posteriore

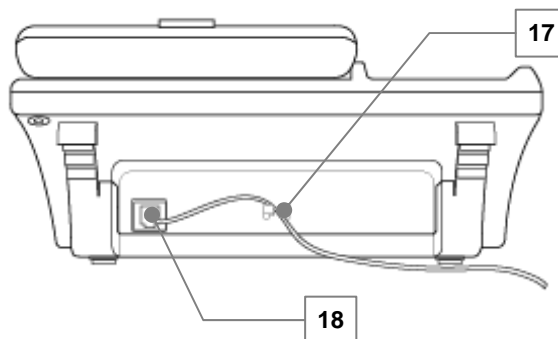

[17] **Ancoraggio cavo telefonico** – il cavo telefonico va fatto passare attraverso questo ancoraggio.

[18] **Presa linea telefonica** – a questa presa va collegato il cavo telefonico di collegamento al centralino.

## 2. Installazione

### 2.1 Verifica del contenuto della confezione

Dopo avere disimballato il vostro telefono, verificate che oltre a quest'ultimo siano presenti tutte le parti sotto raffigurate. Se qualsiasi voce dovesse mancare o risultare danneggiata, contattate il vostro fornitore.

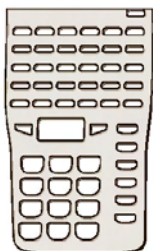

Protezione trasparente



Promemoria funzioni

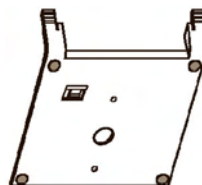

Base d'inclinazione telefono



Manuale d'uso  
(questo manuale)

La base d'inclinazione telefono è fissata alla parte posteriore del telefono e va rimossa quando è necessario cambiare l'angolo di inclinazione del telefono, o quando va fissato a parete.

Gli accessori standard possono cambiare leggermente a seconda delle specifiche definite da ogni nazione.

### 2.2 Personalizzazione del telefono

#### 2.2.a Rimozione della protezione trasparente

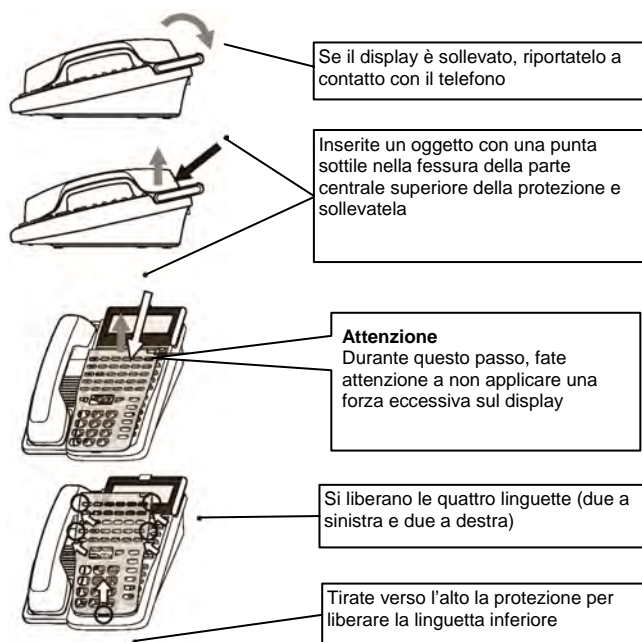

#### 2.2.b Installazione della protezione trasparente

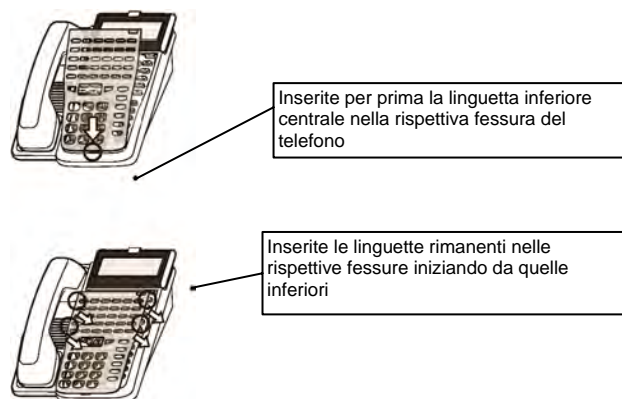

### 2.2.c Variazione dell'angolo di inclinazione del telefono



Premete le parti zigrinate

Premete con i pollici le parti zigrinate indicate dalle frecce in modo da liberare la parte superiore del supporto, quindi rimuovete quest'ultimo dal telefono

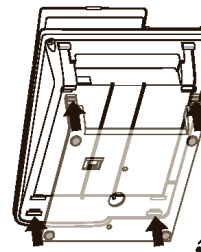
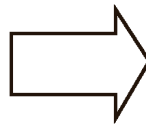
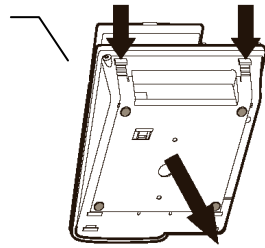

Spostate il supporto verso il basso in modo da farlo combaciare con i quattro alloggiamenti indicati in figura

Inserite prima le linguette inferiori, poi quelle superiori (zigrinate)

### 2.2.d Modifica dell'inclinazione del display



È possibile variare l'inclinazione del display con cinque angoli differenti. Afferrate la parte superiore del display e ruotatela lentamente con delicatezza. Fermatevi quando il display scatta in una delle cinque posizioni, a seconda delle esigenze. Non usate una forza eccessiva per evitare di danneggiare il display.

## 2.3 Dove installare il telefono

Installate il telefono su una superficie orizzontale stabile, in modo che non possa cadere. Scegliete un punto in cui umidità e temperatura siano normali per un ufficio e non direttamente esposto ai raggi solari.

! Per evitare rischi alle persone o danni al cavo, non copritelo con oggetti e non posizionatelo in punti in cui qualcuno corra il rischio di inciamparvi.

## 2.4 Collegamento al centralino

1. Collegare un estremo del cavo telefonico alla presa **LINE** (→[18] par. 1.3) nella parte posteriore del telefono.
2. Collegare l'altro estremo del cavo telefonico alla presa telefonica del centralino. Il display mostra per un istante **Inizializing...**, quindi indica **Te1.** seguito dal numero dell'interno, la data e l'ora (per dettagli → par. seguente).
3. Da questo momento il telefono è in stato di standby, vale a dire in attesa di chiamate e pronto per l'utilizzo.
4. Fate passare il cavo telefonico nell'apposito aggancio (→[17] par. 1.3).

### 3. Informazioni fornite dal display

Le informazioni fornite dal display variano in funzione dello stato del telefono. Di seguito sono descritti i dati che il display visualizza nelle varie modalità di funzionamento.

- **Standby (in attesa di chiamate)**

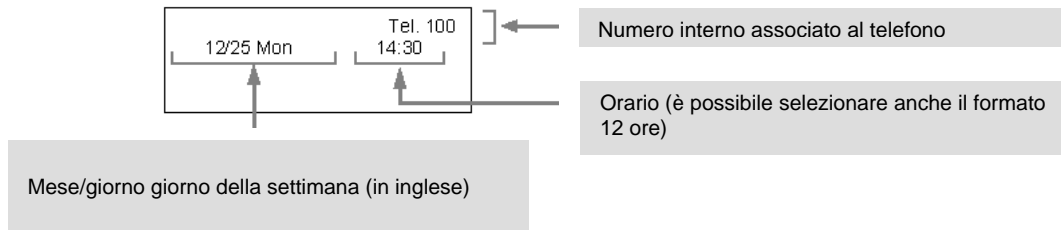

- **Chiamata verso linee esterne**

Durante la composizione del numero

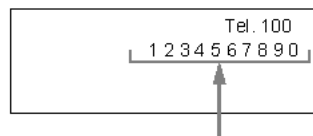

Viene visualizzato il numero composto

Durante la comunicazione



Viene visualizzata la durata della telefonata

- **Chiamata verso un interno**

Durante la composizione del numero



INT seguito dall'interno chiamato

Durante la comunicazione

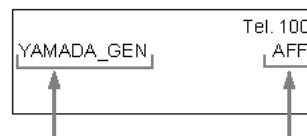

Viene visualizzato il numero o il nome associato all'interno chiamato

- **Ricezione chiamate da linee esterne**

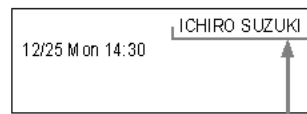

Viene visualizzato il numero o il nome del chiamante

- **Ricezione chiamate da interni**

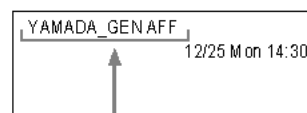
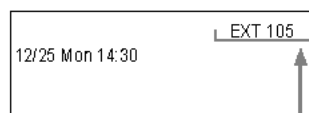

INT seguito dal numero, o nome dell'interno chiamante

## 4. Personalizzazioni

### 4.1 Regolazione livello suoneria

Per regolare il livello della suoneria delle chiamate in entrata.

1. Con il telefono in standby, premete ▲. Il display indica in alto il menu **Terminal setting**.
2. Verificate che sia evidenziato **1:Volume** (diversamente usate ▲ o ▼ per selezionarlo), quindi premete [ENTER] per confermare.
3. Verificate che sia evidenziato **1:Ringing Vol.** (diversamente usate ▲ o ▼ per selezionarlo), quindi premete [ENTER] per confermare.
4. Aumentate o diminuite la suoneria usando, rispettivamente, i tasti ▲ e ▼ (sono disponibili cinque livelli).
5. Premete [ENTER] per memorizzare il livello di suoneria impostato.
6. Per ritornare in standby premete ripetutamente [CLEAR] o sollevate e riagganciate il microtelefono.

È possibile impostare il livello della suoneria anche durante una chiamata in arrivo (cioè quando il telefono sta squillando) premendo ▲ o ▼.

### 4.2 Regolazione volume microtelefono

Per regolare il volume di ascolto del microtelefono.

1. Con il telefono in standby, premete ▲. Il display indica in alto il menu **Terminal setting**.
2. Verificate che sia evidenziato **1:Volume** (diversamente usate ▲ o ▼ per selezionarlo), quindi premete [ENTER] per confermare.
3. Usate ▲ e ▼ per selezionare **2:Receiver Vol.**, quindi premete [ENTER].
4. Usate i tasti ▲ e ▼ per regolare il volume (sono disponibili cinque livelli).
5. Premete [ENTER] per memorizzare il volume impostato.
6. Per ritornare in standby premete ripetutamente [CLEAR] o sollevate e riagganciate il microtelefono.

### 4.3 Selezione Colore Illuminazione Display

Potete scegliere due colori di retroilluminazione del display:

1. Con il telefono in standby, premete ▲. Il display indica in alto il menu **Terminal setting**.
2. Usate ▲ o ▼ per selezionare **3:Other**, quindi premete [ENTER].
3. Usate ▲ o ▼ per selezionare **4:BackLite color**, quindi premete [ENTER].
4. Usate ▲ o ▼ per selezionare **1:Green** (verde) o **2:Orange** (ambra), quindi premete [ENTER] per confermare.
5. Per ritornare in standby premete ripetutamente [CLEAR] o sollevate e riagganciate il microtelefono.

### 4.4 Regolazione Contrasto Display

Potete regolare il contrasto del display per ottimizzarne la visibilità in base all'illuminazione ambientale.

1. Con il telefono in standby, premete ▲. Il display indica in alto il menu **Terminal setting**.
2. Usate ▲ o ▼ per selezionare **3:Other**, quindi premete [ENTER].
3. Usate ▲ e ▼ per selezionare **1:LCD contrast**, quindi premete [ENTER].
4. Usate i tasti ▲ e ▼ per regolare, un passo alla volta, il contrasto (in otto livelli).
5. Premete [ENTER] per memorizzare il contrasto impostato.
6. Per ritornare in standby ripetutamente [CLEAR] o sollevate e riagganciate il microtelefono.

### 4.5 Selezione Modalità Illuminazione Display

Per regolare la modalità di illuminazione del display:

1. Con il telefono in standby, premete il tasto ▲. Il display indica in alto il menu **Terminal setting**.
2. Usate ▲ e ▼ per selezionare **3:Other**, quindi premete [ENTER].
3. Usate ▲ e ▼ per selezionare **4:BackLite timer**, quindi premete [ENTER].
4. Usate ▲ e ▼ per selezionare la modalità.
  - **5/10/30second keep** – l'illuminazione si disattiva dopo 5, 10 o 30 secondi dall'ultimo uso del telefono (ultimo tasto premuto o termine di una conversazione)
  - **Immediate OFF** – l'illuminazione si disattiva subito dopo l'uso del telefono
  - **Always OFF** – illuminazione sempre disattiva
  - **Always ON** – illuminazione sempre attiva
5. Premete [ENTER] per memorizzare la modalità impostata.
6. Per ritornare in standby premete ripetutamente [CLEAR] o sollevate e riagganciate il microtelefono.

### 4.6 Selezione della suoneria chiamate esterne

Per scegliere uno dei toni di suoneria disponibili per le chiamate che ricevete dalle linee sterne:

1. In standby, premete il tasto [ENTER] per entrare nel menu. La parte superiore indica **Menu Principale** e si illuminano le spie dei tasti [EXT] e [SPK].
2. Usate ▲ o ▼ per selezionare **5:Altre impost.**, quindi confermatela premendo [ENTER].
3. Usate ▲ o ▼ per selezionare **4:Suonerie**, quindi premete il tasto [ENTER].
4. Usate ▲ e ▼ per selezionare la suoneria desiderata fra quelle disponibili (ogni volta che selezionate una suoneria, quest'ultima verrà emessa dall'altoparlante come monitor). La suoneria selezionata correntemente è contrassegnata con il simbolo \* (asterisco).
5. Premete [ENTER] per memorizzare la suoneria selezionata.

## Open up your dreams

6. Per ritornare in standby premete ripetutamente [CLR] o sollevate e riagganciate il microtelefono.

 Per dettagli sull'utilizzo del menu principale → Cap. 6.

## 4.7 Selezione della suoneria chiamate interne

Per scegliere uno dei toni di suoneria disponibili per le chiamate che ricevete dagli altri interni:

1. Con il telefono in standby, premete ▲. Il display indica in alto il menu **Terminal setting**.
2. Verificate che sia evidenziato **2:Tone** (diversamente usate ▲ o ▼ per selezionarlo), quindi premete [ENTER] per confermare.
3. Verificate che sia evidenziato **1:Ringing tone** (diversamente usate ▲ o ▼ per selezionarlo), quindi premete [ENTER] per confermare.
4. Usate ▲ e ▼ per selezionare la suoneria desiderata fra quelle disponibili (ogni volta che selezionate una suoneria, quest'ultima verrà emessa dall'altoparlante come monitor), quindi premete [ENTER].
5. Per ritornare in standby premete ripetutamente [CLEAR] o sollevate e riagganciate il microtelefono.

 *La prima suoneria **Tone1 PBX data** è quella che l'amministratore ha eventualmente impostato nel centralino come predefinita, pertanto potrebbe non essere attiva.*

## 5. Operazioni di base

### 5.1 Come effettuare chiamate

#### 5.1.a Chiamate verso linee esterne

1. Sollevate il microtelefono.
2. Premete **[CALL]** per impegnare la prima linea disponibile. In alternativa, potete premere il tasto **0**.
3. Digitate il numero di telefono della controparte da chiamare. Esso verrà mostrato sul display.
4. Non appena la controparte risponde, verrà instaurato il collegamento.

 Al punto 1, per impegnare una specifica linea telefonica, è possibile premere uno dei tasti di linea eventualmente programmati sul telefono, purché la rispettiva linea non sia occupata (spia del tasto spenta).

 Potete anche effettuare chiamate premendo il tasto **[REDIAL]**, (per richiamare l'ultimo numero selezionato), un tasto multifunzione (se programmato per chiamare uno specifico numero) o un tasto di un numero abbreviato.

#### 5.1.b Chiamate verso un interno

1. Sollevate il microtelefono.
2. Digitate il numero dell'interno da chiamare.
3. Non appena la controparte risponde, verrà instaurato il collegamento.
4. Al termine riappendete il microtelefono.

### 5.2 Risposta alle Chiamate

Esistono tre tipi di chiamate che potete ricevere:

- **Individuali** - sono le chiamate ricevute che attivano solo la suoneria del vostro singolo interno
- **Chiamate di gruppo** - Chiamate ricevute dal gruppo al quale appartenete (insieme ad altri utenti). Queste fanno lampeggiare la spia del tasto multifunzione assegnato ai telefoni appartenenti al gruppo chiamato, premendo tale tasto è possibile quindi rispondere alla chiamata
- **DGL** - Con le funzioni DGL (Direct Group Line - linea gruppo diretta) e MSA (Multi Station Access - accesso multistazione) è possibile rispondere a chiamate in arrivo a un gruppo anche da telefoni non appartenenti a tale gruppo. Quando arriva una chiamata di questo tipo, la spia del tasto assegnato al gruppo DGL/MSA lampeggia, premendo il relativo tasto potete quindi rispondere alla chiamata

#### 5.2.a Risposta chiamate individuali da linea esterna

Quando ricevete una chiamata da una linea esterna, verrà emessa la suoneria delle chiamate esterne e la spia di chiamata lampeggerà di rosso.

1. Sollevate il microtelefono.
2. Premete il tasto di linea telefonica che sta lampeggiando.

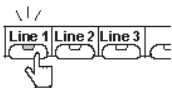

3. Avete instaurato il collegamento, pertanto potete ora iniziare la conversazione con la controparte.

#### 5.2.b Risposta alle chiamate individuali da un interno

Quando ricevete una chiamata da un interno, verrà emessa la suoneria delle chiamate interne e la spia di chiamata lampeggerà di rosso.

Sollevate semplicemente il microtelefono. Avete instaurato il collegamento, pertanto potete iniziare la conversazione con la controparte.

### 5.3 Trasferimento chiamate

#### 5.3.a Attesa

Durante una conversazione, potete mettere in attesa l'interlocutore e consentire a un altro interno di riprendere la chiamata.

1. Chiedete all'interlocutore di attendere (es. "Attenda, la trasferisco a un mio collega.").
2. Premete **[HOLD]** e agganciate il microtelefono.
3. Dite al vostro collega vicino di prendere la chiamata (es. "C'è per te il Sig. Rossi sulla linea 2").
4. Il vostro collega dovrà semplicemente sollevare il suo microtelefono e premere il tasto di linea corretto.

#### 5.3.b Trasferimento tramite composizione

Durante una conversazione, potete mettere in attesa l'interlocutore e trasferirlo a un altro interno preavvisando il vostro collega.

1. Chiedete alla controparte di attendere (es. "Attenda, la trasferisco a un mio collega.").
2. Premete il tasto **[EXT]**.
3. Digitate il numero dell'interno al quale desiderate trasferire la chiamata.

 Se l'interno che avete chiamato non risponde o è occupato, potete riprendere la chiamata in attesa premendo **[EXT]**.

4. Quando il vostro collega risponde, dategli che c'è una chiamata per lui e riagganciate il microtelefono.
5. Il vostro collega potrà prendere la chiamata premendo il tasto di linea corretto.

## 5.4 Vivavoce

---

Per effettuare chiamate a mani libere tramite il vivavoce è sufficiente lasciare il microtelefono agganciato durante le operazioni di chiamata già descritte.

Diversamente, per rispondere a una chiamata tramite il vivavoce, basta premere **[SPK]**. Questo tasto può essere usato in qualsiasi momento per passare dalla modalità normale a quella vivavoce e viceversa.

 *Ovviamente, se si passa dal vivavoce al microtelefono, è necessario sollevare quest'ultimo prima di premere **[SPK]**.*

## 6. Utilizzo del Menu Principale

Questo telefono offre una varietà di funzioni che vi permette di adattarlo perfettamente alle vostre esigenze. Tali funzioni sono organizzate in menu e sottomenu. Per consultare l'elenco dettagliato → par. 6.2.

### 6.1 Come accedere al Menu

Ci sono due sistemi di utilizzo del menu: mediante scorrimento o mediante accesso rapido.

#### 6.1.a Accesso a scorrimento

È il tipo di accesso descritto fino ad ora. Ad esempio nel paragrafo 4.6 per selezionare il tono di suoneria è necessario compiere le seguenti operazioni:

1. In standby, premete il tasto [ENTER] per entrare nel menu principale. La parte superiore indica **Menu Principale** e si illuminano le spie dei tasti [EXT] e [SPK].
2. Fate scorrere le voci del menu principale utilizzando i tasti di navigazione ▲ e ▼.
3. Selezionate la voce che cercate (es. **5:Altre impost.**), quindi confermatela premendo il tasto [ENTER].
4. Vedrete i sottomenu disponibili per la scelta selezionata (in questo esempio **1:Cambio Passwd, 2:Nome interno, 3:Set tasti prg, 4:Suonerie**, ecc.).
5. Usate i tasti di navigazione ▲ e ▼ per selezionare il sottomenu che desiderate (es. **4:Suonerie**), quindi premete il tasto [ENTER] per accedere all'ulteriore sottomenu/opzione.
6. Premete ▲ o ▼ per selezionare l'impostazione che desiderate (es. **1: Tono 1, 2:Tono 2, 3:Tono 3**, ecc.), quindi premete il tasto [ENTER] per memorizzare la selezione.
7. Per ritornare in standby premete ripetutamente [CLEAR] o sollevate e riagganciate il microtelefono.

Nell'esempio citato, per impostare il tono 3, andranno premuti in sequenza i tasti:

[ENTER] ▼▼▼▼ [ENTER] ▼▼▼ [ENTER] ▼▼ [ENTER].

 A seconda del menu selezionato, potete trovare diverse opzioni da scegliere. Fate riferimento alle istruzioni specifiche dei relativi paragrafi.

#### 6.1.b Accesso rapido

Potete effettuare le operazioni con i menu molto più rapidamente e ridurre il numero dei tasti da premere digitando direttamente il numero di riferimento di ciascun menu/sottomenu e delle opzioni desiderate. I numeri di riferimento assegnati ai vari menu e opzioni sono indicati nel prossimo paragrafo, oppure possono essere letti sul display la prima volta che si accede alla funzione desiderata con l'accesso a scorrimento.

1. In standby, premete il tasto [ENTER] per entrare nel menu. La parte superiore indica **Menu Principale** e si illuminano le spie dei tasti [EXT] e [SPK].
2. Premete il numero di tasto associato alla funzione desiderata (per esempio premete **5** per selezionare il menu **Altre impostaz.**). Vedrete le opzioni disponibili per la scelta selezionata (in questo esempio **1:Cambio Passwd, 2:Nome interno, 3:Set tasti prg**, ecc.).
3. Premete il numero associato alla scelta desiderata (ad esempio premete **4** per selezionare **4:Suonerie**). Vedrete le impostazioni selezionabili (nell'esempio, le varie suonerie con **1: Tono 1, 2:Tono 2, 3:Tono 3**, ecc.).
4. Premete un tasto numerico per selezionare il valore desiderato (es. **3** per il tono 3), quindi premete il tasto [ENTER] per memorizzare la vostra scelta.
5. Per ritornare in standby premete ripetutamente [CLEAR] o sollevate e riagganciate il microtelefono.

Grazie all'accesso rapido, per impostare la suoneria del telefono sul tono 3, andranno premuti solo i seguenti tasti:

[ENTER] 5 4 3 [ENTER]

#### 6.1.c Opzioni relative all'accesso a scorrimento e all'accesso rapido

Le seguenti opzioni sono sempre disponibili sia con l'accesso a scorrimento che con l'accesso rapido:

- Per tornare al precedente livello del menu, premete [CLEAR] o il tasto ◀.
- Per uscire dal menu e tornare in standby, premete ripetutamente [CLEAR] o sollevate e riagganciate il microtelefono.

## 6.2 Elenco delle voci del menu

La tabella che segue mostra la struttura del menu. Ciascuna voce del menu è preceduta dal numero assegnato per la navigazione ad accesso rapido. Fra parentesi viene riportato il capitolo o il paragrafo dove potete consultare le relative informazioni (se disponibile) preceduto dal simbolo ➔.

MENU PRINCIPALE	SOTTOMENU 1	SOTTOMENU 2/Note
1. Rubrica (➔7.1)	1. Nuova voce	1. Inserisci 2. Nomi Gruppi 3. Cancella tutto
	2. Cerca	1. Per nome 2. Per pos. Mem 3. Per gruppo
2. Storico (➔7.3)	1. Ch. in uscita	
	2. Ch. in ingresso	
	3. Ingr. Gruppi	
	4. Ingr. DGL	
	5. Ingr. Rifiut	
3. Chiam rapida (➔7.4)	1. Cerca	1. Per nome 2. Per pos. Mem.
	2. Salva*	1. Salva 2. Cancella tutto
4. Deviazioni (➔8)	1. Dev. assenza (➔8.1)	1. Interno
		2. Linea esterna
		3. PBX
		4. Canc. deviaz.
	2. Dev. Dettagli (➔8.2)	1. Da interno
		2. Da linea
	3. Tipi assenza (➔8.3)	3. Da LIN privat
4. Selez. Chiam.		
4. Dev. LIN-LIN*	5. Per ID Chiam.	
		1. Fuori stanza 2. Fuori ufficio 3. Conferenza
5. Altre impost.	1. Cambio Passwd	
	2. Nome interno (➔9.1)	
	3. Set tasti prg	1. Autocomp.
		2. Chiam rapide
		3. Tasti Funzione
4. Suonerie (➔4.6)	4. Interni 5. Cancella 6. Mailbox	
6. Amministratz.*	1. Data/ora	1. Data
		2. Ora
	2. Chiamate uscit	1. Prefix Mobile
		2. Impulsi/DTMF
		3. Auto Conf.
		4. Non in uso
	3. Ricezione	1. Modo ricez.
		2. ID Chiamante
		3. Rifiuto Chiam
		4. Set/canc Rif.
	4. Interno	1. Tono day/night
		2. Sgancio
		3. Numero Interno

Le voci del menu e la loro disposizione possono variare leggermente in base alla versione software.

Le voci contrassegnate con \* sono disponibili solo sui telefoni amministratore

## 7. Rubrica, chiamate rapide e storico chiamate

Il telefono dispone di una serie di facilitazioni che consentono di memorizzare i numeri telefonici che utilizzate più frequentemente e associarli a nominativi alfanumerici in modo che possiate facilmente richiamarli e comporli senza doverli ricordare. Tali facilitazioni comprendono la rubrica telefonica, le chiamate rapide (→7.4) e lo storico (registro) delle chiamate effettuate/ricevute (→7.3).

### 7.1 Rubrica telefonica

La rubrica integrata del telefono vi permette di memorizzare fino a 1.000 voci raggruppabili in sedici gruppi (da 00 a 16).

 Molte delle operazioni descritte in questo capitolo possono essere effettuate più agevolmente tramite il PC e la User Maintenance Console. Per dettagli consultate il manuale della User Maintenance Console.

#### 7.1.a Memorizzazione di una voce

Per memorizzare un numero di telefono nella rubrica:

1. Con il telefono in standby, premete il tasto [ENTER] per entrare nel menu principale.
2. Verificate che sia evidenziato **1:Rubrica** (diversamente usate ▲ o ▼ per selezionarlo), quindi premete [ENTER].
3. Verificate che sia evidenziato **1:Nuova voce** (diversamente usate ▲ o ▼ per selezionarlo), quindi premete [ENTER].
4. Verificate che sia evidenziato **1:Inserisci** (diversamente usate ▲ o ▼ per selezionarlo), quindi premete [ENTER].
5. Il display propone la posizione di memoria libera con il messaggio **Posiz Mem?** seguito dal numero di posizione. Ad esempio, se la memoria 000 non è stata programmata si leggerà **Posiz Mem?000**.
6. Se desiderate programmare la posizione di memoria proposta, passate direttamente al passo 7. Diversamente potete cambiarla in due modi:
  - Usate ▲ e ▼ per selezionare la posizione desiderata (da 000 a 999).
  - Premete una o più volte il tasto [CLEAR] per cancellare il numero di posizione partendo dalle cifre meno significative, quindi immettete il numero. Ad esempio, per immettere 023 premete [CLEAR] [CLEAR] 2 3.
7. Premete [ENTER]. Il display indica le opzioni disponibili:
  - **1:Linea esterna** - immissione di numero esterno
  - **2:Interno** - Immissione di un numero interno
  - **3:PBX** – da usarsi solo se il centralino è interconnesso a un altro centralino
8. Usate i tasti ▲ e ▼ per selezionare l'opzione desiderata e premete [ENTER]. Il display indica **Digita**.
9. Digitate il numero da immettere (se esterno, digitatelo completo di prefisso), quindi premete [ENTER].
10. Il display indica **Alfabeto/Nome:**. Immettete il nome alfanumerico da attribuire alla memoria (→ 7.1.b), quindi premete [ENTER].
11. Il display mostra **Gruppo** per richiedere l'immissione del numero del gruppo della memoria (da 00 a 15). Usate i tasti ▲ e ▼ per selezionarlo e premete [ENTER]. Il telefono conferma la programmazione della memoria con un segnale acustico (bip) lungo.
12. Se desiderate programmare un'altra memoria, ripartite dal punto 4, diversamente potete ritornare in standby premendo ripetutamente [CLEAR] o sollevando e riagganciando il microtelefono.

 Quando una posizione di memoria è vuota, cioè disponibile alla programmazione, il display indica **Nessun dato**.

 Al punto 6, se la posizione di memoria fosse già registrata apparirà un messaggio di avviso. In tal caso scegliete **1:Si** per sovrascrivere i dati preesistenti o **2:No** per immettere un altro numero di memoria.

#### 7.1.b Ricerca alfabetica di una voce

Potete ricercare le voci immesse nella rubrica ricercandole per nome.

1. Con il telefono in standby, premete il tasto ▼. Apparirà il menu **Cerca numero**.
2. Verificate che sia evidenziato **1:Per nome** (diversamente usate ▲ o ▼ per selezionarlo), quindi premete [ENTER].
3. Digitate una o più lettere con le quali inizia il nome da cercare (→ 7.1.b), quindi premete [ENTER]. Il display indica una o più voci che iniziano con le lettere immesse.
4. Nel caso venisse mostrato più risultati, usate ▲ e ▼ per selezionare la voce desiderata.
5. A questo punto potete:
  - Chiamare il numero mostrato sul display premendo [EXT]
  - Ritornare in standby premendo ripetutamente [CLEAR] o sollevando e riagganciando il microtelefono.

 Se non c'è alcuna posizione di memoria che risponde ai criteri di ricerca immessi, il display indicherà **Nessun numero**.

### 7.1.c Ricerca per posizione di memoria

Potete ricercare le voci immesse nella rubrica ricercandole per posizione di memoria.

1. Con il telefono in standby, premete il tasto **▼**. Apparirà il menu **Cerca numero**.
2. Usate **▲** o **▼** per selezionare **2:Per pos.Mem**, quindi premete **[ENTER]**.
3. Immettete il numero di memoria (da **000** a **999**), quindi premete **[ENTER]**.
4. Se necessario, potete accedere alle memorie con numerazione precedente o successiva a quella che avete immesso, usando i tasti **▲** o **▼**.
5. Una volta selezionata la posizione di memoria desiderata, potete:
  - Chiamare il numero mostrato sul display premendo **[EXT]**
  - Cancellare o modificare la memoria (→7.1.e e 7.1.f)
  - Ritornare in standby premendo ripetutamente **[CLEAR]** o sollevando e riagganciando il microtelefono.

 Se non c'è alcuna posizione di memoria che risponde ai criteri di ricerca immessi, il display indicherà **Nessun numero**.

### 7.1.d Ricerca per gruppo

La rubrica è divisa in 16 gruppi. Dopo aver cercato i contatti specificando uno di essi, potete effettuare chiamate o modificarne i dati.

1. Con il telefono in standby, premete il tasto **▼**.
2. Usate **▲** o **▼** per selezionare **3:Per gruppo**, quindi premete **[ENTER]**.
3. Usate i tasti **▲** e **▼** per selezionare il gruppo desiderato e premete **[ENTER]**. Viene visualizzato il primo nome del gruppo selezionato.
4. Se necessario, usate **▲** o **▼** per far scorrere le posizioni di memoria all'interno del gruppo desiderato.
5. Una volta selezionata la posizione di memoria desiderata, potete:
  - Chiamare il numero mostrato sul display premendo **[EXT]**
  - Cancellare o modificare la memoria (→7.1.e e 7.1.f)
  - Ritornare in standby premendo ripetutamente **[CLEAR]** o sollevando e riagganciando il microtelefono.

 Se non c'è alcuna posizione di memoria che risponde ai criteri di ricerca immessi, il display indicherà **Nessun numero**.

### 7.1.e Modifica di una voce della rubrica

Potete modificare una voce della rubrica come segue.

1. Ricercate la voce da modificare (→7.1.b, 7.1.c e 7.1.d).
2. Premete **[ENTER]**. Il display indica **Modifica Dati**.
3. Verificate che sia evidenziato **1:Modifica** (diversamente usate **▲** o **▼** per selezionarlo), quindi premete **[ENTER]**.
4. Modificate i dati desiderati seguendo i passi da 7 in poi del par. 7.1.a.

### 7.1.f Cancellazione di una voce della rubrica

Potete cancellare una voce della rubrica come segue.

1. Ricercate la voce da cancellare (→7.1.b, 7.1.c e 7.1.d).
2. Premete **[ENTER]**. Il display indica **Modifica Dati**.
3. Usate i tasti **▲** e **▼** per selezionare **2:Cancella** e premete **[ENTER]**. Il display indica **Cancella?**
4. Usate **▲** o **▼** per selezionare **1:Si**, (oppure **2:No** in caso aveste selezionato la voce sbagliata), quindi premete **[ENTER]**. Viene emesso un bip di conferma della cancellazione e il display indica **Nessun Dato** per indicare che la memoria è vuota.

### 7.1.g Cancellazione totale della rubrica

Per cancellare tutte le voci della rubrica:

1. Con il telefono in standby, premete il tasto **[ENTER]** per entrare nel menu principale.
2. Verificate che sia evidenziato **1:Rubrica** (diversamente usate **▲** o **▼** per selezionarlo), quindi premete **[ENTER]**.
3. Verificate che sia evidenziato **1:Nuova voce** (diversamente usate **▲** o **▼** per selezionarlo), quindi premete **[ENTER]**.
4. Usate **▲** o **▼** per selezionare **3:Cancella tutto**, quindi premete **[ENTER]**.
5. Usate **▲** o **▼** per selezionare **1:Si**, (oppure **2:No** in caso di errore), quindi premete **[ENTER]**. Tutti i dati della rubrica saranno cancellati e il display tornerà a visualizzare il menu **Rubrica**.

## 7.2 Immissione di un nome

Quando viene presentata la schermata di immissione dei nomi nella rubrica, il telefono attiva automaticamente la modalità di immissione di caratteri alfanumerici.

- Per digitare un carattere alfanumerico, premete più volte il tasto contrassegnato con il carattere che desiderate immettere: una volta per il primo carattere, due volte per il secondo e così via. L'elenco dei caratteri ottenibili da ogni tasto è il seguente:

Tasto	Numero pressioni																	
0	0	.	/	+	-	=	:	;	?	!	<	>	(	)	{	}	[	]
1	@	.	/	_														
2	a	b	c	A	B	C												
3	d	e	f	D	E	F												
4	g	h	i	G	H	I												
5	j	k	l	J	K	L												
6	m	N	o	M	N	O												
7	p	q	r	s	P	Q	R	S										
8	t	u	v	T	U	V												
9	w	x	y	z	W	X	Y	Z										

- Selezionate altre lettere allo stesso modo tenendo presente che;
  - Il cursore (punto di immissione) si sposta automaticamente verso destra quando premete un tasto diverso dal precedente.
  - Quando dovete inserire due volte la stessa lettera, o due lettere diverse ma posizionate sullo stesso tasto, premete il tasto **#**, quindi procedete con l'inserimento.
  - Potete spostare il punto di immissione a destra o a sinistra premendo i tasti ◀ o ▶.
  - Se desiderate immettere delle cifre numeriche nel nome, premete il tasto **[HOLD]** (il display indica **Figura**). Per tornare all'immissione dei caratteri mostrati in tabella premete di nuovo **[HOLD]** (il display indica **Alfabeto**).
  - Per cancellare una o più lettere, posizionatevi sul carattere da cancellare e utilizzate il tasto **[CLEAR]**.

Es: Per digitare **Rossi**, premete:

- Sette volte il tasto **7 = R**
- Tre volte il tasto **6 = o**
- Quattro volte il tasto **7 = s**
- Premete **#** per far avanzare il cursore
- Quattro volte il tasto **7 = s**
- Tre volte il tasto **4 = i**

## 7.3 Storico (registro) chiamate

Il vostro telefono è dotato di una serie di registri che consentono di visualizzare rapidamente le ultime 20 chiamate effettuate, ricevute e rifiutate. Consultando tali registri potete richiamare gli utenti con i quali comunicate più frequentemente.

### 7.3.a Consultazione dei registri di storico

1. Con il telefono in standby, premete il tasto [ENTER] per entrare nel menu principale.
2. Usate ▲ o ▼ per selezionare **2:Storico**, quindi premete [ENTER].
3. Potete consultare uno di questi registri:
  - **1:Ch. in uscita** – registro delle chiamate effettuate
  - **2:Ch. ingresso** – registro delle chiamate ricevute (anche quelle alle quali non avete risposto)
  - **3:Ingr.Gruppi** – registro delle chiamate di gruppo ricevute
  - **4:Ingr. DGL** – chiamate DGL (Direct Group Line) ricevute (anche quelle alle quali non avete risposto)
  - **4:Ingr. Rifiut** – se avete impostato sul telefono la funzione di rifiuto di chiamate da determinati numeri, lo storico memorizza anche i dati di queste chiamate
4. Usate ▲ o ▼ per selezionare il registro desiderato, quindi premete [ENTER].
5. Il display indica la chiamata più recente con i relativi dettagli:
  - Numerazione progressiva (in alto a destra. 00 = chiamata più recente)
  - Data e ora della chiamata
  - Numero telefonico chiamato o del chiamante
  - Nome della persona (se memorizzato nella rubrica)
6. A questo punto potete effettuare una di queste operazioni:
  - Chiamare il numero mostrato sul display premendo [EXT]
  - Effettuare una delle operazioni descritte al paragrafo seguente
  - Ritornare in standby premendo ripetutamente [CLEAR] o sollevando e riagganciando il microtelefono

 Se al punto 3 selezionate un registro che non contiene alcun dato il display indica **Nessuno storico**.

### 7.3.b Opzioni disponibili (trasferimento in rubrica, cancellazione, rifiuto chiamate)

7. Una volta selezionata la chiamata desiderata, potete premere [ENTER] per accedere a una delle seguenti opzioni:
  - **1:Agg. rubrica** – trasferimento del numero nella rubrica. Per completare l'operazione seguite i passi da 7 in poi del par. 7.1.a. Durante questa fase è anche possibile modificare il numero.
  - **2:Canc. voce** – cancellazione della voce selezionata dal registro. Per completare l'operazione usate ▲ o ▼ per selezionare **1:Si**, quindi premete [ENTER].
  - **3:Cancella tutto** – cancellazione dell'intero registro. Per completare l'operazione usate ▲ o ▼ per selezionare **1:Si**, quindi premete [ENTER].
  - **4:Set per RJT** (solo in telefoni di amministrazione) – aggiunge il numero all'elenco dei numeri dai quali rifiutare le chiamate. Per completare l'operazione usate ▲ o ▼ per selezionare **1:Si**, quindi premete [ENTER].
8. Usate ▲ o ▼ per selezionare la funzione desiderata, quindi procedete come sopra descritto per ciascuna funzione.
9. Per ritornare in standby premete ripetutamente [CLEAR] o sollevate e riagganciate il microtelefono.

## 7.4 Numeri abbreviati a chiamata rapida

Questa funzione consente la composizione veloce dei numeri semplicemente immettendo un numero abbreviato di tre cifre come sotto spiegato.

La registrazione e la cancellazione delle funzionalità di chiamata rapida sono effettuabili solamente da un telefono per amministrazione di sistema. Per conoscere la programmazione dei numeri a chiamata rapida potete effettuare una ricerca per nome o per numero a chiamata rapida come sotto spiegato.

### 7.4.a Ricerca chiamate rapide per nome

1. Con il telefono in standby, premete il tasto [ENTER] per entrare nel menu principale.
2. Usate ▲ o ▼ per selezionare **3:Chiam rapida**, quindi premete [ENTER].
3. Usate ▲ o ▼ per selezionare **1:Cerca**, quindi premete [ENTER].
4. Usate ▲ o ▼ per selezionare **1:Per nome**, quindi premete [ENTER].
5. Digitate una o più lettere con le quali inizia il nome da cercare (→ 7.1.b), quindi premete [ENTER]. Il display indica una o più voci che iniziano con le lettere immesse.
6. Nel caso venisse mostrato più risultati, usate ▲ e ▼ per selezionare la voce desiderata.
7. A questo punto:
  - Per comporre il numero premete il tasto [EXT] o sollevate semplicemente il microtelefono.
  - Per ritornare in standby premete ripetutamente [CLEAR] o sollevate e riagganciate il microtelefono.

 Se non c'è alcuna posizione di memoria che risponde ai criteri di ricerca immessi, il display indicherà **Nessun numero**.

### 7.4.b Ricerca chiamate rapide per posizione di memoria

1. Eseguite i primi tre passi sopra descritti.
2. Usate ▲ o ▼ per selezionare **1:Per pos. Mem**, quindi premete [ENTER].
3. Immettete il numero di memoria (da 000 a 999), quindi premete [ENTER].
4. Se necessario, potete accedere alle memorie con numerazione precedente o successiva a quella che avete inserito, usando i tasti ▲ o ▼. Potete anche cancellare o modificare la memoria (→ 7.1.e e 7.1.f).
5. A questo punto:
  - Per comporre il numero premete il tasto [EXT] o sollevate semplicemente il microtelefono.
  - Per ritornare in standby premete ripetutamente [CLEAR] o sollevate e riagganciate il microtelefono.

 Se non c'è alcuna posizione di memoria che risponde ai criteri di ricerca immessi, il display indicherà **Nessun numero**.

### 7.4.c Composizione numeri a chiamata rapida

Una volta che conoscete i numeri di memoria, potete comporli rapidamente con la seguente procedura.

1. Con il telefono in standby, premete il tasto numerico **6**. Il display indica **No. ABB:**.
2. Digitate le tre cifre abbreviate del numero a chiamata rapida (es. 005). Il telefono compone immediatamente il numero selezionato senza bisogno di effettuare altre operazioni.

 Se la posizione di memoria a chiamata rapida non è stata programmata, il telefono emette il segnale di occupato (il display non fornisce alcun messaggio d'errore).

 Il tasto 6 da premere da premere al punto 1 è quello predefinito nel centralino. Tuttavia potrebbe essere stato cambiato. Per dettagli contattate l'amministratore del centralino.

## 8. Deviazioni delle chiamate

Quando non potete/non desiderate rispondere a determinate chiamate, potete usare la funzione di deviazione delle chiamate per inoltrarle verso un altro interno (nel caso foste in un'altra stanza) o verso un numero telefonico esterno (es. il vostro cellulare). Il vostro telefono può effettuare una varietà di deviazioni, ad esempio deviare incondizionatamente tutte le chiamate dirette verso il vostro interno (quando siete assenti) o deviare solo le chiamate che soddisfano una determinata condizione (es. chiamate provenienti da determinate linee, da determinati numeri telefonici esterni o da determinati interni del centralino).

### 8.1 Deviazione incondizionata

Quando siete assenti potete fare in modo che tutte le chiamate ricevute dal vostro interno vengano deviate verso un altro interno o un numero telefonico esterno (es. quello del vostro cellulare).

1. Con il telefono in standby, premete il tasto **[ENTER]** per entrare nel menu principale.
2. Usate **▲** o **▼** per selezionare **4:Deviazioni**, quindi premete **[ENTER]**.
3. Usate **▲** o **▼** per selezionare **1:Dev. assenza**.
4. Usate **▲** o **▼** per selezionare una di queste opzioni, quindi premete **[ENTER]**.
  - **1:Interno** – deviazione verso un altro interno
  - **2:Linea esterna** – deviazione verso un numero esterno.
  - **3:PBX** – solo per applicazioni speciali (questa opzione va ignorata)
5. Digitate il numero dell'interno o il numero telefonico esterno verso il quale desiderate deviare le chiamate, quindi premete **[ENTER]**.
6. Per ritornare in standby premete ripetutamente **[CLEAR]** o sollevate e riagganciate il microtelefono.

### 8.2 Deviazione condizionata

Con questa opzione potete deviare solo le chiamate provenienti da determinati numeri (interni o esterni) o da una determinata linea telefonica.

1. Con il telefono in standby, premete il tasto **[ENTER]** per entrare nel menu principale.
2. Usate **▲** o **▼** per selezionare **4:Deviazioni**, quindi premete **[ENTER]**.
3. Usate **▲** o **▼** per selezionare **2:Dev. Dettagli**.
4. Usate **▲** o **▼** per selezionare una di queste opzioni, quindi premete **[ENTER]**.
  - **1:Da Interno** – consente di inserire il numero di un interno. Tutte le chiamate provenienti da tale numero verranno deviate. Andate al punto 5
  - **2:Da linea** – consente di selezionare una delle linee esterne alle quali è collegato il centralino. Tutte le chiamate provenienti da tale linea verranno deviate. Andate al punto 6
  - **3:Da LIN privata** – solo per applicazioni speciali (questa opzione va ignorata)
  - **4:Selez. Chiam.** – solo per applicazioni speciali (questa opzione va ignorata)
  - **5:Per ID Chiam.** – consente di inserire un numero esterno. Tutte le chiamate provenienti da tale numero (se riconosciuto, in quanto inviato dalla rete) verranno deviate. Andate al punto 6
5. Digitate il numero dell'interno dal quale deviare le chiamate, quindi premete **[ENTER]** e andate al punto 8.
6. Premete il tasto di linea relativo alla linea dalla quale deviare le chiamate, quindi premete **[ENTER]** e andate al punto 8.
7. Digitate il numero esterno dal quale deviare le chiamate, quindi premete **[ENTER]**.
8. Digitate il numero dell'interno o il numero telefonico esterno verso il quale desiderate deviare le chiamate, quindi premete **[ENTER]**.
9. Per ritornare in standby premete ripetutamente **[CLEAR]** o sollevate e riagganciate il microtelefono.

### 8.3 Deviazione interna

Il vostro telefono potrebbe avere un tasto multifunzione programmato con la funzione **Impost Assent.** che serve ad attivare la modalità assente quando non potete rispondere. Quando è attiva la modalità assente sono programmabili diverse condizioni: per esempio chi vi chiama può trovare il vostro interno occupato, la casella vocale o una deviazione verso un altro interno.

Oltre a quanto sopra, con la modalità assente attiva, potete anche decidere di mostrare dei messaggi sul display delle persone che vi chiamano da un interno in modo da far loro sapere specificatamente che siete fuori stanza, fuori ufficio o in riunione.

1. Con il telefono in standby, premete il tasto **[ENTER]** per entrare nel menu principale.
2. Usate **▲** o **▼** per selezionare **4:Deviazioni**, quindi premete **[ENTER]**.
3. Usate **▲** o **▼** per selezionare **3:Tipi assenza**.
4. Usate **▲** o **▼** per selezionare uno di questi messaggi che verranno mostrati sul display del chiamate, quindi premete **[ENTER]**.
  - **1:Fuori stanza** – per indicare che siete in un altro ufficio della vostra azienda

- **2:Fuori ufficio** – per indicare che non siete in azienda
  - **3:Conferenza** (riunione) – per indicare che siete in riunione o state effettuando una conferenza telefonica
5. Per ritornare in standby premete ripetutamente **[CLEAR]** o sollevate e riagganciate il microtelefono.

## 8.4 Disattivazione deviazioni

---

Per disattivare una delle deviazioni attivate con le procedure sopra indicate:

1. Con il telefono in standby, premete il tasto **[ENTER]** per entrare nel menu principale.
2. Usate **▲** o **▼** per selezionare **4:Deviazioni**, quindi premete **[ENTER]**.
3. Usate **▲** o **▼** per selezionare **1:Dev. assenza**.
4. Usate **▲** o **▼** per selezionare **4:Canc. deviaz**, quindi premete **[ENTER]**.
5. Premete **[ENTER]**. Verrà disattivata la deviazione precedentemente impostata.

## 9. Altre funzioni

### 9.1 Impostazione nome interno

Durante le conversazioni con altri interni, MKT-Ri può mostrare agli interlocutori un nome alfanumerico sul display insieme al numero dell'interno stesso. Ad esempio se vi chiamate Andrea e siete del reparto Marketing, potete impostare Andrea-Mktg tramite la seguente procedura:

1. Con il telefono in standby, premete il tasto **[ENTER]** per entrare nel menu principale.
2. Usate **▲** o **▼** per selezionare **5:Altre impost.**, quindi premete **[ENTER]**.
3. Usate **▲** o **▼** per selezionare **2:Nome interno**.
4. Immettete il nome alfabetico (fino a dodici caratteri, es. Andrea-Mktg) per dettagli →7.1.g) quindi premete **[ENTER]**.

## 10. Codici funzione

È possibile richiamare rapidamente alcune funzioni di uso comune semplicemente digitando alcuni codici numerici come segue:

1. Sollevare il microtelefono o in alternativa premete **[SPK]**.
2. A seconda delle esigenze, digitate uno dei codici riportati nella seguente tabella.

Funzione	Spiegazione	Codice	Note
Risposta su assente	Consente di prendere una chiamata da un qualsiasi interno che sta squillando	81	
Sostituzione selezione		82	
Impegno di una linea specifica	È l'operazione equivalente a premere uno dei tasti di linea. Si può quindi usare sia per ricevere chiamate provenienti da una specifica linea che per impegnarla ed effettuare una chiamata.	83 + n° linea (00x)	Digitare 83, poi il numero di linea. Es. per prendere la linea 3 digitare 82 003
Gruppi di parcheggio	Durante una conversazione, è possibile mettere in attesa l'interlocutore in una delle 6 aree di parcheggio per poi riprendere la conversazione da un altro interno. Questa operazione serve ad evitare che qualcun altro prenda accidentalmente la conversazione durante l'attesa.	84 - 89	Per mettere in attesa una chiamata premere <b>[EXT]</b> e digitare un numero da 84 a 89. Per riprendere la chiamata sollevare il microtelefono e digitare lo stesso numero da 84 a 89 digitato precedentemente.
Ripetizione ultimo numero	Compone nuovamente l'ultimo numero selezionato. Ha quindi lo stesso effetto del tasto <b>[REDIAL]</b>	80	
Rubrica	Serve a richiamare la rubrica.	6 + n. voce (000-999)	Premere 6 seguito da un numero di memoria da 000 a 999
Impegno prima linea libera		0	
Chiamata paging esterna	Serve a effettuare una chiamata audio utilizzando uno dei due altoparlanti dell'amplificatore audio esterno	* 9 + n° altoparlante (1 o 2)	Premere * seguito da 9 e dal numero dell'altoparlante (1 o 2)
Risposta paging esterna	Serve a rispondere a una chiamata paging esterna	# 9 + n° di ingresso paging	Premere # seguito da 9 e dal numero dell'altoparlante (1 o 2)
Chiamata paging interna	Consente di effettuare una chiamata audio utilizzando gli altoparlanti del vivavoce dei telefoni	* 0 + n° Gruppo paging (00-99)	A seconda di come sono suddivisi i gruppi degli interni la chiamata potrebbe coinvolgere tutti i telefoni o parte di essi.
Risposta paging interna	Serve a rispondere a una chiamata paging interna	# 0 + n° Gruppo paging	Premere # seguito da 0 e dal numero del gruppo di interni coinvolto
Chiamata gruppo DGL	Serve a chiamare un determinato gruppo di telefoni	** + n° Gruppo DGL (00-99)	Premere due volte * seguito dal numero del gruppo DGL da 00 a 99

Oltre ai codici preimpostati in fabbrica, è possibile cambiarli o impostarne altri tramite la User Maintenance Consolle. Una volta eseguita tale operazione, è consigliabile annotarli nelle righe della tabella a pagina seguente.



## 11. Manutenzione

Il vostro telefono non necessita di particolari operazioni di manutenzione, a parte la pulizia esterna come sotto riportato.

### 11.1 Pulizia esterna

---

In caso necessitate di pulire la parte esterna del telefono o della base, utilizzate esclusivamente un panno morbido, pulito e asciutto per togliere la polvere. In caso di sporco particolarmente tenace, potete inumidirlo leggermente con acqua facendo attenzione ad evitare i contatti delle prese.

- ! **Non utilizzate alcol, detersivi, spray o prodotti abrasivi per pulire il telefono.**
- ! **Non utilizzate panni inumiditi sui contatti delle prese.**

## 12. Indice alfabetico

<b>A</b>		<b>P</b>	
<b>Avvertenze importanti</b> .....	4	<b>Protezione trasparente</b>	
<b>C</b>		installazione.....	8
<b>Chiamate</b>		rimozione.....	8
in entrata .....	13	<b>R</b>	
in uscita .....	13	<b>Registri chiamate</b>	
trasferimento .....	13	cancellazione voci .....	20
<b>Codici funzione</b> .....	25	consultazione .....	20
<b>Convenzioni</b> .....	3	rifiuto chiamate .....	20
<b>D</b>		trasferimento in rubrica .....	20
<b>Descrizione delle parti</b> .....	6	<b>Regolazioni base</b>	
<b>Deviazioni</b>		colore display .....	11
condizionata .....	22	contrasto display .....	11
disattivazione.....	23	inclinazione display .....	9
incondizionata .....	22	inclinazione telefono.....	9
interna .....	22	livello suoneria.....	11
<b>Display</b>		modalità illuminazione display.....	11
modalità illuminazione.....	11	suoneria chiamate esterne.....	11
regolazione contrasto.....	11	suoneria chiamate interne.....	12
selezione colore .....	11	volume microtelefono .....	11
<b>E</b>		<b>Rubrica</b>	
<b>Elenco voci menu</b> .....	16	cancellazione di una voce .....	18
<b>I</b>		cancellazione totale.....	18
<b>Impostazione nome interno</b> .....	24	immissione nomi.....	19
<b>Inclinazione display</b> .....	9	memorizzazione voci.....	17
<b>Inclinazione telefono</b> .....	9	modifica voci.....	18
<b>Installazione</b> .....	8	ricerca alfabetica .....	17
<b>M</b>		ricerca per gruppo .....	18
<b>Manutenzione</b> .....	27	ricerca per posizione .....	18
<b>Menu</b>		<b>S</b>	
accesso a scorrimento .....	15	<b>Storico chiamate</b> .....	<i>Vedi Registri chiamate</i>
accesso rapido .....	15	<b>Suoneria</b>	
elenco voci .....	16	regolazione livello.....	11
opzioni disponibili .....	15	tono chiamate esterne.....	11
<b>Microtelefono</b>		tono chiamate interne.....	12
regolazione volume .....	11	<b>T</b>	
<b>N</b>		<b>Tasti di navigazione</b> .....	7
<b>Nome interno</b> .....	24	<b>Trasferimento chiamate</b> .....	13
		<b>U</b>	
		<b>Utilizzo dei Menu Principale</b> .....	15
		<b>V</b>	
		<b>Verifica contenuto confezione</b> .....	8
		<b>Vivavoce</b> .....	14